

FLM-100W

Installation manual
Montage handleiding

Description



EN.

The FLM-100W is a rental presentation product that enables easy removal and storing a large screen in a flightcase without personal lifting. Before this product can be used, the screen must be installed first.

NL.

The FLM-100W is een verhuur presentatieproduct dat het mogelijk maakt het beeldscherm te verwijderen en te laden in de flightcase zonder persoonlijk tillen. Voordat het systeem gebruikt kan worden moet eerst het beeldscherm gemonteerd worden.

FR.

Le FLM-100W est un produit de présentation en location qui permet de retirer et de charger l'écran dans le flight case sans aucun levage personnel. Avant de pouvoir utiliser le système, l'écran doit d'abord être monté.



EN.

Remove the centre cam of the UFPRO monitor mount.

Mount the bracket to the back of the screen, be sure the centre cam position is in the middle of the screen.

Note: an offset installation of the bracket will influence the portrait rotation.

NL.

The FLM-100W is een verhuur presentatieproduct dat het mogelijk maakt het beeldscherm te verwijderen en te laden in de flightcase zonder persoonlijk tillen. Voordat het systeem gebruikt kan worden moet eerst het beeldscherm gemonteerd worden.

FR.

Le FLM-100W est un produit de présentation en location qui permet de retirer et de charger l'écran dans le flight case sans aucun levage personnel. Avant de pouvoir utiliser le système, l'écran doit d'abord être monté.

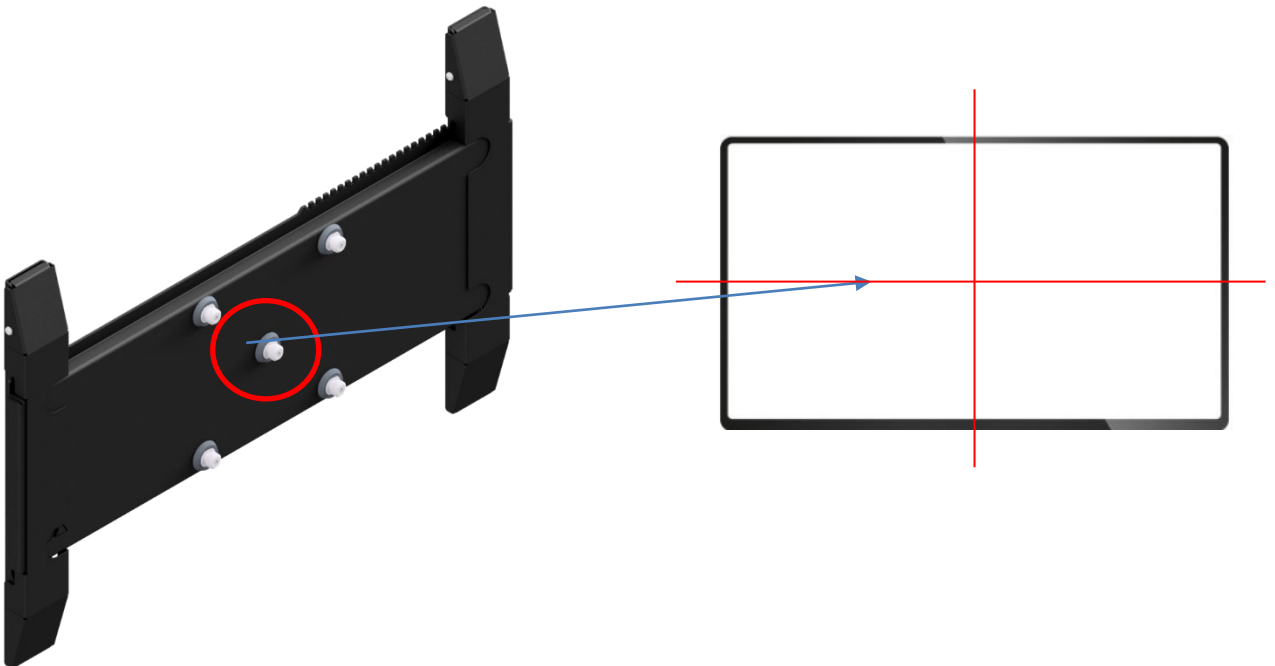

EN.

When the bracket is installed the screen can be installed to the trolley.
Unscrew the locks on the round plate of the trolley.
Insert the screen and bracket.
Lock the 2 bolts back into position.

NL.

Als de monitorbeugel is geïnstalleerd kan het beeldscherm worden ingehangen.
Draai de 2 blokkeerbouten in de ronde plat los
Plaats het scherm
Blokkeer de 2 blokkeerbouten weer.

FR.

Lorsque le support est installé, l'écran peut être installé sur le chariot.
Dévissez les verrous sur la plaque ronde du chariot.
Insérez l'écran et le support.
Verrouillez les 2 boulons en position.

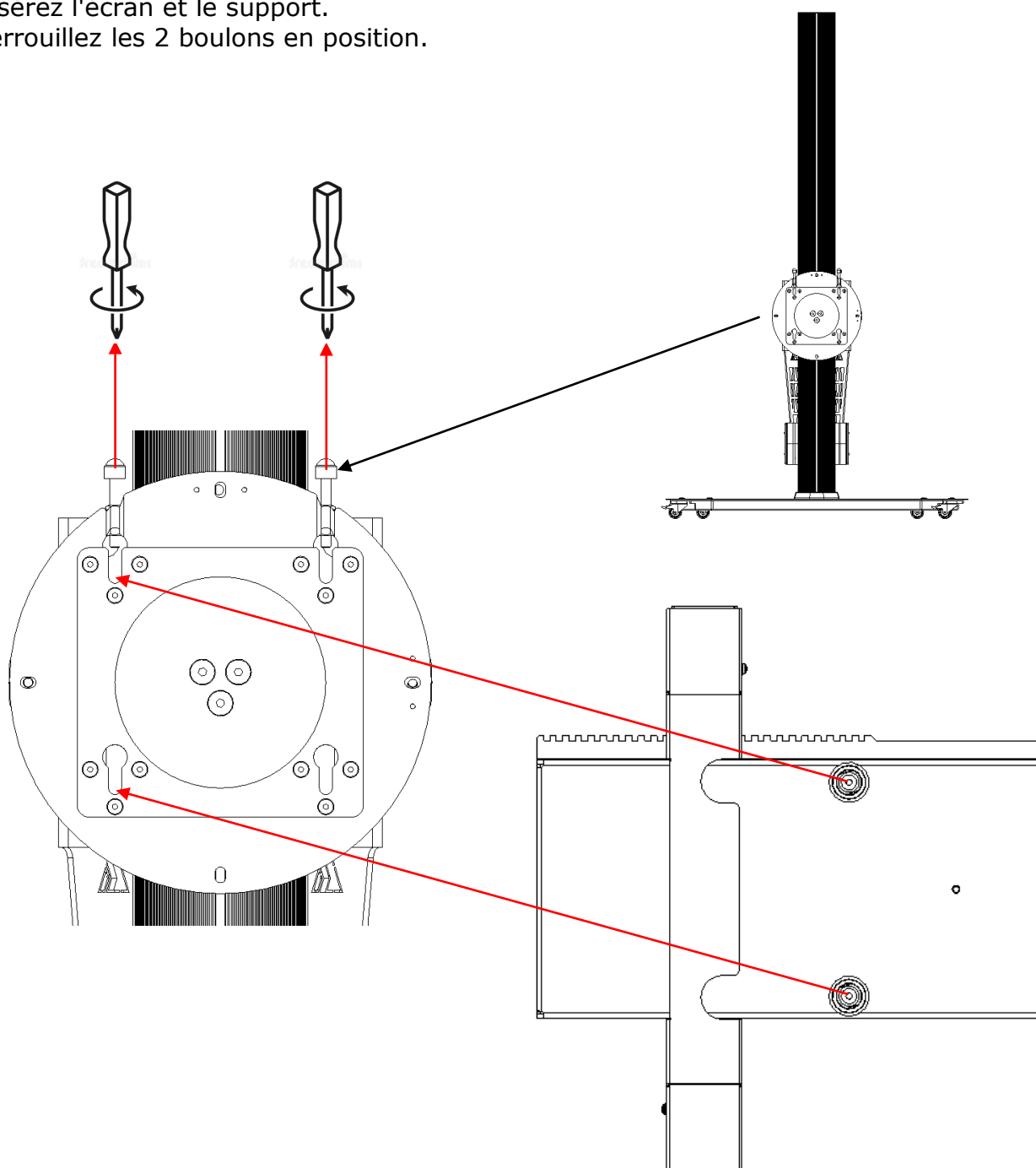

EN.

When the screen is installed on the trolley, plug in the power of the trolley and press UP on the activation button.

The screen will lift up to the desired height.

When the screen is lifted for about 500 mm, it is possible to store the unit in the Audipack flightcase.

Open the flightcase doors (do not remove the top!).

Drive-in the trolley and aim the location pins on the inner wheel frame of the case to the trolley.

Lower gently in steps the trolley until the trolley is locked in to place and the wheelframe lifts up from the floor.

NL.

Wanneer het scherm op de trolley is geïnstalleerd, sluit u de stroom van de trolley aan en drukt u op de activeringsknop.

Het scherm komt omhoog tot de gewenste hoogte.

Wanneer het scherm ongeveer 500 mm wordt opgetild, is het mogelijk om de unit op te bergen in de Audipack flightcase.

Open de flightcase deuren (verwijder de bovenkant niet!).

Rijd de trolley in en richt de locatiepennen op het binnenste wielframe van de koffer op de trolley.

Laat de trolley voorzichtig stapsgewijs zakken totdat de trolley op zijn plaats is vergrendeld en het wielframe van de vloer omhoog komt.

FR.

Lorsque l'écran est installé sur le chariot, branchez l'alimentation du chariot et appuyez vers le HAUT sur le bouton d'activation. L'écran s'élèvera jusqu'à la hauteur souhaitée. Lorsque l'écran est soulevé d'environ 500 mm, il est possible de ranger l'appareil dans le flightcase Audipack.

Ouvrez les portes du flightcase (ne retirez pas le dessus !). Insérez le chariot et dirigez les broches de positionnement sur le cadre de roue intérieure de la valise vers le chariot. Abaissez doucement le chariot par étapes jusqu'à ce qu'il soit verrouillé en place et que le châssis se soulève du sol.

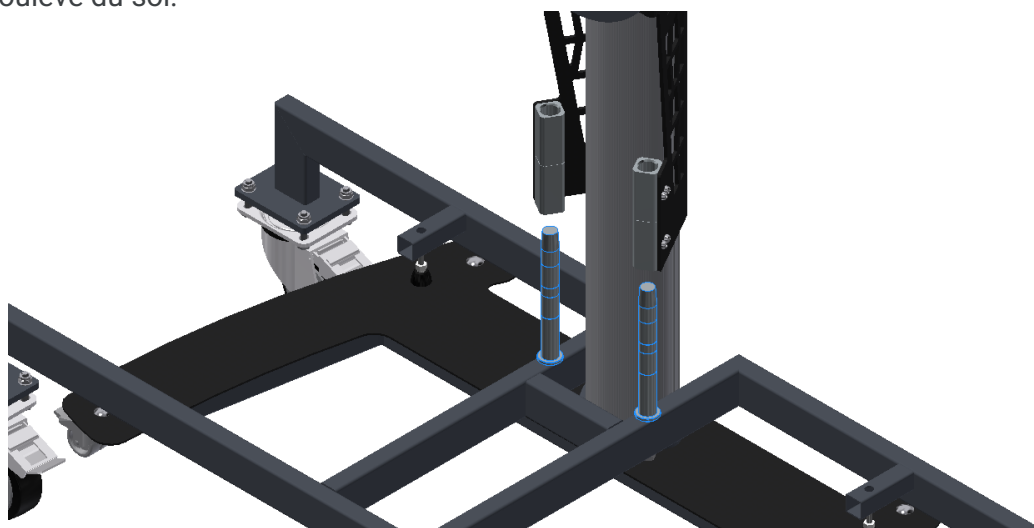



EN.

In presentation mode, the screen can be lifted high up, and by unlocking the pin at the back, the screen can be rotated to portrait mode; always lock both positions.

NL.

In de presentatiemodus kan het scherm hoog opgetild worden en door de blokkerpen aan de achterkant te ontgrendelen kan het scherm naar portretmodus gedraaid worden; vergrendel altijd beide posities gemonteerd worden.

FR.

En mode présentation, l'écran peut être soulevé en hauteur, et en déverrouillant la goupille à l'arrière, l'écran peut être tourné en mode portrait ; verrouillez toujours les deux positions.



Audipack's general conditions of sales and delivery apply to all of Audipack's deliveries. These conditions can be downloaded from Audipack's website, www.audipack.com, or will be sent by post on request.

Audipack liefert ausschließlich unter die allgemeine Verkauf- und Lieferungsbedingungen von Audipack. Diese Bedingungen sind zum downloaden verfügbar auf die Webseite von Audipack, www.audipack.com, oder werden Ihnen auf Anfrage per Post gesendet.

Alle leveringen geschieden uitsluitend volgens de Algemene Verkoop- en Leveringsvoorwaarden van Audipack. Een afschrift hiervan kunt u downloaden van de website van Audipack, www.audipack.com, of wordt u op aanvraag gestuurd per post.

Les conditions de vente et de livraison de Audipack s'appliquent à tous les livraisons de Audipack. Cette conditions sont disponible sur le site internet de Audipack, www.audipack.com, où seront envoyé par poste sur demande.

**AUDIPACK
Industriestraat 2
2751 GT Moerkapelle
The Netherlands**

Tel: +31(0)795931671

Email: support@audipack.com

www.audipack.com

Audipack reserves the right to make changes in specifications and other information contained in this document without prior written notice. The information provided herein is subject to change without notice. In no event shall Audipack be liable for any incidental, special, indirect, or consequential damages whatsoever, including but not limited to lost profits, arising out of or related to this manual or the information contained herein, even if Audipack has been advised of, known, or should have known, the possibility of such damages.